

PANNELLI COPERTURA

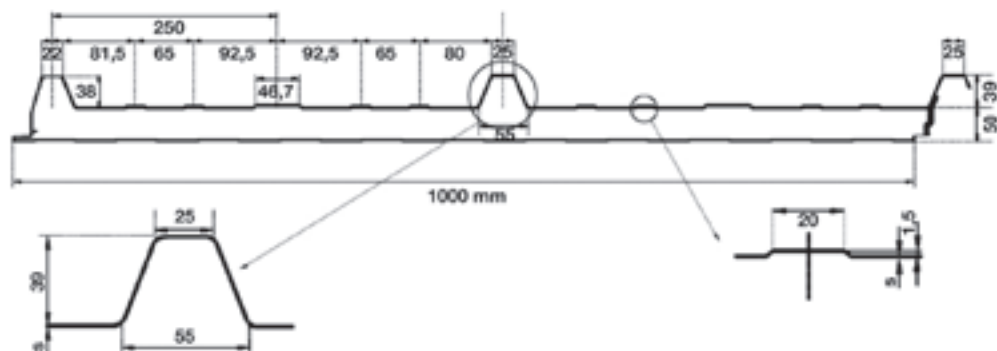

Spessore Pannello	Spessore Supporto	Peso	U		Distanza tra gli appoggi in m																				
					campata semplice						campata multipla														
			W/m ² K		2	2,5	3	3,5	4	4,5	5	2	2,5	3	3,5	4	4,5	5							
mm	mm	kg/m ²	EN 14509	EN ISO 6946	Carico massimo uniformemente distribuito in kg/m ² acciaio																				
20	0,5/0,5	9,85	0,99	0,73	1,85	1,05	0,45											2,46	1,52	0,87	0,32				
	0,6/0,6	11,85			2,03	1,17	0,53													2,65	1,68	0,99	0,40		
30	0,4/0,4	8,42	0,67	0,54	1,43	0,97	0,63	0,43										1,48	1,06	0,77	0,52	0,36			
	0,5/0,5	10,23			2,50	1,70	1,10	0,75											3,29	2,35	1,70	1,15	0,80	0,55	
40	0,6/0,6	12,04	0,51	0,43	2,68	1,82	1,18	0,80										3,48	2,51	1,82	1,23	0,86	0,59		
	0,4/0,4	8,8			1,69	1,26	0,91	0,63	0,42										1,88	1,33	0,97	0,74	0,52	0,39	
50	0,5/0,5	10,61	0,41	0,35	2,95	2,20	1,60	1,10	0,74	0,50								4,18	2,95	2,15	1,65	1,15	0,86	0,62	
	0,6/0,6	12,42			3,13	2,35	1,71	1,18	0,79	0,54									4,38	3,72	2,30	1,77	1,23	0,92	0,66
60	0,4/0,4	9,18	0,35	0,3	1,97	1,51	1,14	0,80	0,54	0,40								2,16	1,67	1,22	0,90	0,68	0,47	0,37	
	0,5/0,5	10,99			3,45	2,65	2,00	1,40	0,95	0,70									4,81	3,72	2,70	2,00	1,50	1,05	0,82
80	0,6/0,6	12,8	0,26	0,23	3,61	2,84	2,14	1,50	1,02	0,75	0,50							5,00	3,88	2,98	2,14	1,61	1,12	0,88	
	0,4/0,4	9,56			2,33	1,66	1,34	1,06	0,74	0,55	0,42								2,61	2,02	1,45	1,12	0,89	0,70	0,49
100	0,5/0,5	11,37	0,21	0,19	4,08	2,90	2,35	1,85	1,30	0,96	0,73							5,79	4,48	3,23	2,48	1,98	1,55	1,08	
	0,6/0,6	13,18			4,21	3,10	2,51	1,98	1,39	1,03	0,78								5,98	4,67	3,41	2,65	2,12	1,66	1,16
120	0,5/0,5	12,13	0,18	0,16	5,10	3,74	2,80	2,25	1,78	1,30	1,10							7,03	5,31	4,43	3,38	2,50	2,10	1,50	
	0,6/0,6	13,94			5,30	3,90	2,98	2,41	1,90	1,39	1,18								7,19	5,52	4,62	3,59	2,68	2,25	1,61
100	0,5/0,5	12,89	0,21	0,19	6,20	4,48	3,30	2,72	2,20	1,70	1,40							8,06	6,31	5,06	4,00	3,42	2,85	2,05	
	0,6/0,6	14,7			6,30	4,67	3,50	2,92	2,40	1,90	1,60								8,30	6,53	5,22	4,28	3,70	3,06	2,27
120	0,5/0,5	13,65	0,18	0,16	6,51	4,98	3,61	3,03	2,51	2,01	1,71							8,34	6,59	5,34	4,28	3,70	3,13	2,33	
	0,6/0,6	15,46			6,61	5,19	3,81	3,23	2,71	2,21	1,91								8,58	6,81	5,50	4,56	3,98	3,34	2,55